

Gebrauchsanleitung

Wasserdichte und feuerfeste Kassetten



Modelle 1502, 1503 und 1506

Packung enthält:

- 1 - Wasserdichte und feuerfeste Kassetten
- 1 - Gebrauchsanleitung
- 2 - Zugangsschlüssel

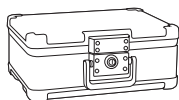

1 - Wasserdichte und feuerfeste Kassetten



1 - Gebrauchsanleitung



2 - Zugangsschlüssel

Bitte überprüfen Sie die Liste oben sorgfältig, um sicherzustellen, dass Sie alle Artikel erhalten haben. Falls irgendwelche Artikel fehlen, wenden Sie sich bitte an den Kundendienst. (Siehe Seite 5 zu Kontaktinformationen).

Lesen Sie dieses Handbuch sorgfältig durch und bewahren Sie es nicht im Tresor auf!

BRINGEN SIE DEN TRESOR NICHT INS GESCHÄFT ZURÜCK

Falls irgendwelche Teile fehlen, oder Sie Probleme beim Öffnen Ihrer Kassette haben, nehmen Sie bitte Kontakt mit der Kundendienstabteilung per Telefon auf. Das Geschäft nimmt keine Rückgaben ohne vorherige Genehmigung an. Sie müssen sich zuerst mit unserer Kundendienstabteilung in Verbindung setzen. (Siehe Seite 5 zu Kontaktinformationen).

ZU IHREM SCHUTZ

Schreiben Sie alle Identifikationsnummern auf das Identifikationsdokument für die Kassette (Seite 5).

Bewahren Sie dieses Handbuch auf und legen Sie es NIEMALS in die Kassette.

INDEX

WILLKOMMEN	SEITE 1
PRODUKTÜBERSICHT	SEITE 1
SACHGEMÄSSER GEBRAUCH	SEITE 2
AUFBEWAHRUNG DER KASSETTE	SEITE 2
WARNHINWEIS ZUR INNENFEUCHTIGKEIT	SEITE 2
ENTRIEGELN UND ÖFFNEN DER KASSETTE	SEITE 3
SCHLIESSEN UND VERRIEGELN DER KASSETTE	SEITE 3
BESTELLUNG ZUSÄTZLICHER SCHLÜSSEL	SEITE 4
AUFFINDEN DER SCHLÜSSELIDENTIFIKATIONSNUMMERN	SEITE 4
KUNDENDIENST	SEITE 5
IDENTIFIKATIONSDOKUMENTE FÜR DIE KASSETTE	SEITE 5
PRODUKTREGISTRIERUNG	SEITE 5
INFORMATIONEN ZUR GEWÄHRLEISTUNG	SEITE 6

WILLKOMMEN

Ihre neue wasserdichte und feuerfeste Kassette von Honeywell bietet Ihnen viele Jahre Schutz für Ihre Dokumente und Medien. Alle wasserdichten und feuerfesten Kassetten von Honeywell wurden nach höchsten Herstellungsstandards entwickelt und hergestellt und garantieren höchste Kundenzufriedenheit unter verschiedenen Bedingungen. Mit Ihrer wasserdichten und feuerfesten Kassette von Honeywell brauchen Sie sich für die nächsten Jahre keine Sorgen mehr machen.

Vielen Dank für den Kauf und viel Vergnügen damit!

PRODUKTÜBERSICHT

- A - Kassettendeckel
- B - Verriegelungsschloss
- C - Kassettenkörper
- D - Griff
- E - Schlosszylinder

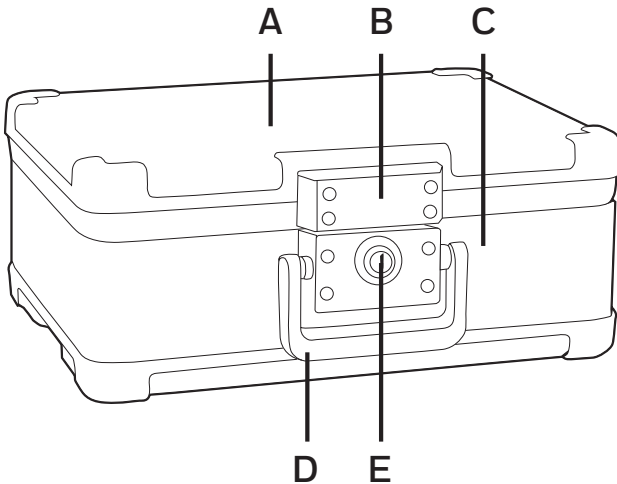

SACHGEMÄSSER GEBRAUCH

Die wasserdichten und feuerfesten Kassetten von Honeywell wurden zum Schutz von Papierdokumenten und -unterlagen vor Hitze- und Feuchtigkeitsschäden aufgrund der Exposition gegenüber Feuer und Wasser entworfen.

WICHTIG: Vor Gebrauch Ihrer neuen Kassette sollte sie geöffnet und mindestens für 30 Minuten ausgelüftet werden, damit die wasserdichte Abdichtung dekomprimiert und sie bestimmungsgemäß genutzt werden kann.

WARNHINWEIS: Diese Kassette dient nicht zur Aufbewahrung von Medikamenten, Waffen, Munition oder brennbaren Stoffen irgendeiner Art.

WARNHINWEIS: Sie dürfen keine Perlen in dieser Kassette aufbewahren, da sie bei Temperaturen unter 177 °C beschädigt werden können.

Brandschutz

Unabhängige Prüfungen bestätigten, dass wenn die Außentemperatur bis zu 843° C beträgt, die Innentemperatur für 30 Minuten unterhalb von 177° C bleibt.

Wasserschutz

Unabhängige Prüfungen bestätigten, dass der Innenbereich für bis zu 72 Stunden unter Wasser trocken bleibt.

AUFBEWAHRUNG DER KASSETTE

Damit Ihre Kassette bestimmungsgemäß genutzt werden kann, müssen Sie sie immer liegend mit dem Deckel nach oben aufbewahren. Sie dürfen die Kassette niemals auf der Seite oder aufrecht aufbewahren.

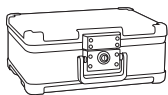

RICHTIG



FALSCH

WARNHINWEIS ZUR INNENFEUCHTIGKEIT

WICHTIG: Die wasserdichte und feuerfeste Kassette funktioniert optimal, wenn sie jede Woche mindestens 30 Minuten lang geöffnet wird und damit die Bildung von Feuchtigkeit im Inneren verhindert wird. Wir empfehlen dies besonders bei längerer Lagerung häufiger zu tun. Dadurch wird der Feuchtigkeitsgehalt in und außerhalb der Kassette ausgeglichen und überschüssige Feuchtigkeit in der Kassette kann entweichen. Wenn Sie Ihre wasserdichte und feuerfeste Kassette nicht regelmäßig öffnen, werden Sie einen muffigen Geruch feststellen, insbesondere, wenn Sie darin Papiere aufbewahren. Der Hersteller übernimmt keine Haftung für Schäden oder den Verlust von Gegenständen, die in der wasserdichten und feuerfesten Kassette gelagert wurden, die aufgrund von Feuchtigkeit entstanden sind. Die richtige Pflege und Wartung der wasserdichten und feuerfesten Kassette liegen in der Verantwortung des Besitzers. Der Besitzer muss sich darüber klar sein, dass dies zur Aufrechterhaltung des Schutzgrades und der störungsfreien Funktion der Kassette erforderlich ist.

ENTRIEGELN UND ÖFFNEN DER KASSETTE

1. Schlüssel in den Schlosszylinder einführen (Abbildung 1.1).
2. Oberseite der Kasette fest nach unten drücken und Schlüssel im Uhrzeigersinn $\frac{1}{4}$ Umdrehung nach rechts drehen (Abbildung 1.2).
3. Die Kasette ist nun entriegelt und Sie können den Deckel heben (Abbildung 1.3).



Abbildung 1.1



Abbildung 1.2

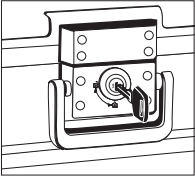

Abbildung 1.3

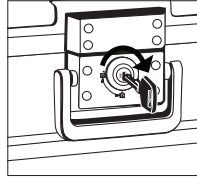

WARNHINWEIS:

Um mögliche Verletzungen zu vermeiden, müssen Sie sicherstellen, dass Ihre Hände oder Finger vor dem Schließen des Kassettendeckels nicht eingeklemmt werden.

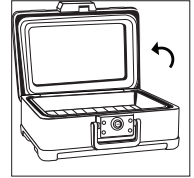
SCHLIESSEN UND VERRIEGELN DER KASSETTE

WARNHINWEIS: Um mögliche Verletzungen zu vermeiden, müssen Sie sicherstellen, dass Ihre Hände oder Finger vor dem Schließen des Kassettendeckels nicht eingeklemmt werden.

1. Deckel vorsichtig nach unten in die geschlossene Position ziehen (Abbildung 2.1).
2. Schlüssel in den Schlosszylinder einführen (Abbildung 2.2).
3. Oberseite der Kasette fest nach unten drücken und Schlüssel im Uhrzeigersinn $\frac{1}{4}$ Umdrehung nach rechts drehen (Abbildung 2.3).
4. Die Kasette ist nun verriegelt und Sie können den Schlüssel entfernen.



Abbildung 2.1



Abbildung 2.2

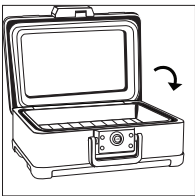

Abbildung 2.3

BESTELLUNG VON ZUSÄTZLICHEN SCHLÜSSELN

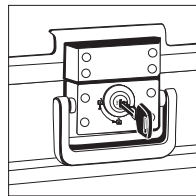
Die folgenden Angaben sind für die Bestellung von Schlüsseln notwendig:

1. EIGENTUMSBESCHEINIGUNG (1 der 2 unten angegebenen Optionen)

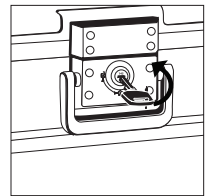
A) KAUFBELEG UND IDENTIFIKATIONSNACHWEIS – (NUR BEI INTERNATIONALEN BESTELLUNGEN!)

- Kopie des Kaufbelegs, auf dem das Geschäft, das Verkaufsdatum und das Produkt aufgeführt sind.
- Kopie Ihres Ausweises mit Lichtbild (Führerschein, Reisepass, Personalausweis).

B) FORMULAR ZUR VERIFIZIERUNG DES PRODUKTBESESITZES

Falls kein Kaufbeleg verfügbar ist, kontaktieren Sie uns per E-Mail oder Telefon um ein „Formular zur Verifizierung des Produktbesitzes“ anzufordern.

2. ANGABEN ZUR BESTELLUNG

KONTAKT:

- Name und Versandadresse
- E-Mail-Adresse (Falls vorhanden)
- Telefonnummer
- Uhrzeit, zu der Sie am besten erreichbar sind

PRODUKT:

- Tresormodell-Nr.
- Schlüssel-Nr.
- Anzahl der bestellten Schlüssel

3. AUFGABE EINER BESTELLUNG

- Um mit der Bestellung zu beginnen, kontaktieren Sie uns per Telefon, E-Mail

oder Post

4. ZAHLUNGSMETHODE

- Visa, MasterCard, Scheck oder Geldanweisung

HINWEIS: Für Preisinformationen wenden Sie sich bitte an den Kundendienst. Kontaktangaben befinden sich auf Seite 5 dieses Handbuchs. Zahlungsmethoden und Preise sind Änderungen vorbehalten.

AUFFINDEN DER SCHLÜSSELIDENTIFIKATIONSNUMMERN

Schlüsselnummer

Eine 3-4-stellige Zahl ist im Metallring rund um das Schlüssellock eingraviert. (Abbildung 3.1). Dieselbe 3-4-stellige Zahl ist ebenfalls auf dem Schlüssel selbst eingraviert (Abbildung 3.2).



Abbildung 3.1



Abbildung 3.2

KUNDENDIENST

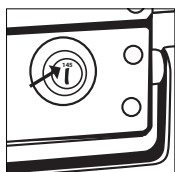
E-MAIL: LHLPCustomerService@LHLPinc.com

WEBSITE: www.honeywellsafes.com

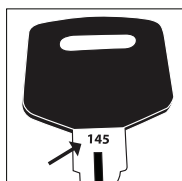
ANSCHRIFT: Consumer Assistance Dept.
LH Licensed Products, Inc.
860 East Sandhill Avenue
Carson, CA 90746 USA

TELEFON: USA/Kanada 1-877-354-5457 (gebührenfrei)

Mexiko 01-800-288-2872 Wählen Sie 800-860-1677 nach Ende der englischen Sprachaufzeichnung, um Ihren Anruf durchzuführen. (Gebührenfrei)

Australien 0011-800-5325-7000 (Gebührenfrei)

Deutschland/Neuseeland 00-800-5325-7000 (Gebührenfrei)

Andere Länder XX*-310-323-5722 (Kostenpflichtig)
XX*- Zuerst Landesvorwahl für die USA vorwählen

ÖFFNUNGSZEITEN DES KUNDENKONTAKTCENTERS:

USA/Kanada 7.00 Uhr – 17.00 Uhr (Uhrzeit an der US-Westküste**) Mo – Fr (Änderungen vorbehalten)

ÖFFNUNGSZEITEN DES RÜCKRUFCENTERS:

Andere Länder 7.00 Uhr – 20.00 Uhr (Uhrzeit an der US-Westküste**) Mo – Fr (Änderungen vorbehalten)

PST**- Ortszeit Los Angeles, CA, USA

ÖFFNUNGSZEITEN DES INTERNATIONALEN RÜCKRUFCENTERS:

Wenn Sie mit einem Kundenberater sprechen möchten und uns nicht während der oben genannten Öffnungszeiten des Kundenkontaktcenters kontaktieren können, schicken Sie uns bitte eine E-Mail oder hinterlassen Sie eine telefonische Nachricht, einschließlich Ihres Namens, Ihrer Telefonnummer und der Zeit, zu der Sie für uns während den oben genannten Öffnungszeiten des Rückrufcenters am besten erreichbar sind und wir werden uns nach besten Kräften bemühen, Sie zu kontaktieren und Ihre Fragen oder Bedenken zu beantworten.

* Korrekten Ländercode einfügen

** Ortszeit in Los Angeles, Kalifornien, USA

IDENTIFIKATIONSDOKUMENTE FÜR DIE CASSETTE

Modellnummer: _____

Schlüssel-/Schlossnummer: _____

INGESCHRÄNKTE GEWÄHRLEISTUNG

LH Licensed Products, Inc., („LHLP, Inc.“) gewährleistet, dass dieses Produkt für einen Zeitraum von sieben (7) Jahren ab dem Kaufdatum, frei von strukturellen oder mechanischen Fehlern als Folge von Material oder Verarbeitungsfehlern ist. LHLP, Inc., repariert oder ersetzt dieses Produkt oder Teile des Produkts, die während des Gewährleistungszeitraums fehlerhaft sind, nach eigenem Ermessen und als einziges Rechtsmittel des Käufers gemäß dieser Gewährleistung. Der Ersatz oder die Reparatur erfolgt durch ein neues oder neu hergestelltes Produkt oder Teil. Falls das Produkt nicht mehr erhältlich ist, kann ein Ersatz durch ein ähnliches Produkt von gleichem oder höherem Wert erfolgen. **DIES STELLT IHRE AUSSCHLIESSLICHE GEWÄHRLEISTUNG DAR.**

Unsere Waren werden mit Garantien geliefert, die gemäß dem australischen Verbrauchergesetz nicht ausgeschlossen werden können. Sie haben Anspruch auf einen Ersatz oder Erstattung bei einem größeren Defekt und für Schadenersatz für einen sonstigen vernünftigerweise vorhersehbaren Verlust oder Schaden. Sie haben auch Anspruch darauf, dass die Waren repariert oder ersetzt werden, wenn die Waren nicht von annehmbarer Qualität sind und der Defekt keinen größeren Defekt darstellt.

Diese Gewährleistung gilt nur für den ursprünglichen Einzelhandelskäufer ab dem Datum des ursprünglichen Einzelhandelskaufs und ist nicht übertragbar. Sie müssen den originalen Kaufbeleg aufbewahren. Für Gewährleistungsansprüche ist ein Kaufnachweis erforderlich.

Händler, Servicezentren oder Einzelhandelsgeschäfts von LHLP, Inc., die dieses Produkt verkaufen, haben kein Recht, die Bedingungen und Konditionen dieser Gewährleistung zu ändern, modifizieren oder auf irgendeine Weise abzuändern.

Diese Gewährleistung gilt nicht für die Oberflächenbehandlung des Produkts. Diese Gewährleistung deckt keinen normalen Verschleiß von Teilen oder Schäden aufgrund von Folgendem: nachlässige Behandlung oder Missbrauch des Produkts, Gebrauch entgegen der Bedienungsanleitung, Zerlegung, Reparaturen oder Abänderungen, die nicht durch LHLP, Inc. oder ein autorisiertes Kundendienstzentrum vorgenommen werden, unsachgemäßer Installation oder Exposition gegenüber extremer Hitze oder Feuchtigkeit. Außerdem deckt die Gewährleistung keine Fälle von höherer Gewalt, wie z. B. Feuer, Überflutung, Erdbeben, Hurrikane und Tornados.

LHLP, Inc. ist nicht für beiläufige oder Folgeschäden haftbar, die durch eine Verletzung einer ausdrücklichen oder stillschweigenden Gewährleistung verursacht wurden oder sich auf andere Weise auf den Verkauf dieses Produkts beziehen. LHLP, Inc. ist auch nicht verantwortlich für Folgendes: Kosten in Verbindung mit der Entfernung oder Installation des Produkts, Schäden an den Inhalten oder Verlust der Inhalte des Produkts, noch für die unbefugte Entfernung der Inhalte oder Schäden, die während des Versands entstanden sind.

DIE OBEN GENANNTGE GEWÄHRLEISTUNG GILT ANSTELLE VON ALLEN ANDEREN AUSDRÜCKLICHEN ODER STILLSCHWEIGENDEN GEWÄHRLEISTUNGEN, WIE U.A. GEWÄHRLEISTUNGEN DER MARKTGÄNGIGKEIT ODER DER TAUGLICHKEIT ZU EINEM BESTIMMTEN ZWECK UND LHLP, INC. SCHLIESST ALLE WEITEREN ZUSICHERUNGEN UND GEWÄHRLEISTUNGEN AUS.

Außer soweit dies gesetzlich verboten ist, wird jegliche stillschweigende Gewährleistung der Marktgängigkeit oder Tauglichkeit zu einem bestimmten Zweck zeitlich auf den Zeitraum des oben genannten Gewährleistungszeitraums beschränkt. Manche Länder, Bundesländer oder Gerichtsbezirke erlauben keinen Ausschluss von Schadenersatz für beiläufige oder Folgeschäden oder zeitliche Beschränkungen der Dauer einer stillschweigenden Gewährleistung und somit gelten die oben genannten Beschränkungen oder Ausschlüsse für Sie möglicherweise nicht. Diese Gewährleistung verleiht Ihnen bestimmte gesetzliche Rechte und es stehen Ihnen möglicherweise weitere Rechte zu, die sich je nach Land, Bundesland oder Gerichtsbezirk unterscheiden können.

LEBENS-LANGE GARANTIE BEI ERSATZ NACH BRANDSCHADEN

Wenn dieses feuerfeste Produkt von Honeywell von LH Licensed Products, Inc. („LHLP“) gekauft wurde und durch einen Brand beschädigt wurde und sich noch immer in Ihrem (dem ursprünglichen Eigentümer) Besitz befindet, schickt LHLP einen kostenlosen Ersatz, wenn Sie Folgendes an Customer Service, LH Licensed Products, Inc., 860 E. Sandhill Ave., Carson, CA 90746 USA schicken:

1. Ihren Namen, Ihre Postanschrift, E-Mail-Adresse und Telefonnummer mit Vorwahl;
 2. Eine Beschreibung des Brands, die Modellnummer und ein Foto des durch den Brand beschädigten Gegenstands sowie eine Kopie des Berichts der Feuerwehr, Versicherung oder Polizei.
- Die Transportkosten für den Ersatz sind nicht in der Garantie enthalten und sind vom Kunden zu tragen. Falls kein identisches Produkt mehr zur Verfügung steht, stellt LHLP ein ähnliches Produkt aus ihrer aktuellen Produktserie bereit. LHLP ist nicht für den Verlust oder Schaden an Inhalten im Tresor verantwortlich.

**SEITE WURDE
ABSICHTLICH
LEER GELASSEN**



Hergestellt von:
LH Licensed Products, Inc.
860 East Sandhill Avenue
Carson, CA 90746

Das Honeywell-Warenzeichen wird unter Lizenz von Honeywell International Inc. verwendet. Honeywell International Inc. gibt keine Zusicherungen oder Gewährleistungen in Bezug auf dieses Produkt.